

PRODUKTINFORMATION UND  
MONTAGEANLEITUNG

PRODUCT INFORMATION AND  
ASSEMBLY INSTRUCTIONS

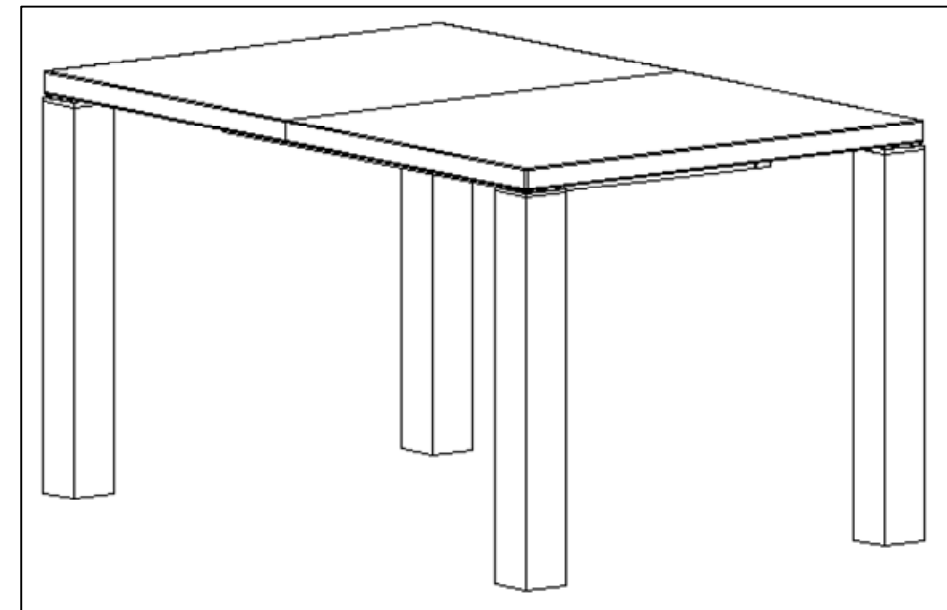

Modell 5203

**Produktinformation:**

**Bitte achten sie bei der Tischmontage auf eine weiche und saubere Unterlage, um Beschädigungen zu vermeiden.**

Im Alltag sind Feuchtigkeit und Nässe die schlimmsten Feinde aller Holzmöbel. Verschüttete Flüssigkeiten müssen sofort entfernt werden, um Schäden an der Oberfläche zu vermeiden. Für die Reinigung lackierter Oberflächen verwenden Sie bitte nur nebelfeuchte Tücher. Niemals dürfen Scheuer- oder Lösungsmittel verwendet werden.

Der Werkstoff Holz wird bei der Herstellung von Möbeln besonders gern eingesetzt. Jeder Baum ist ein Stück Natur und behält seine Struktur und Schönheit, aber auch seine Empfindlichkeit bei. Gleiches gilt auch für Furniere, da sie ohne Umwege aus einem Baumstamm hergestellt werden.

Kleine Äste oder Unregelmäßigkeiten in der Maserung gehören zum besonderen Charakter von Holz und sind keineswegs Fehler und daher auch kein Reklamationsgrund.

Bitte beachten Sie, dass sich die Farbe Ihres Möbels mit fortdauernder Lichteinwirkung verändern wird. Daher sollten sie direkte Sonneneinstrahlung vermeiden. Vermeiden sie außerdem die direkte Einwirkung von Heizstrahlern, Heizkörpern und ähnlichen Geräten. Durch variierende Luftfeuchtigkeit, auch in geschlossenen Räumen, kommt es zum Schwinden oder Quellen von Holzwerkstoffen. Massive Tischplatten können daher leicht wellig bzw. uneben werden. Dieser Vorgang ist leider nicht zu verhindern.

**Product information:**

**Please take notice of a clean and smooth underlay while assembling the table in order to avoid damage.**

In everyday life humidity and moisture are the strongest enemies of all wooden furniture. Spilled fluids must be removed immediately to avoid damage. For cleanig lacquered surfaces use only slightly wet towels (as if touched by fog). Never use solvents or abrasives!

Wood is being used very much for the production of furniture. Every tree is a piece of nature and keeps its structure and beauty, but also its sensibility. That applies to veneer too, what is directly made of a tree trunk. Little sticks or anomalies in the figure of wood and veneer belong to the character of wood and are no defects or reason for complaints.

The color of your furniture may change after a certain time due to the influence of light. Avoid direct solar irradiation. Also direct influences of radiant heaters, heating elements or the like must be avoided.

Due to varying humidity, also inside rooms, wood can shrink and swell. Massive table tops can become slightly wavy. That can unfortunately not be avoided.

Zum Aufbau benötigen sie:  
For assembly you need:

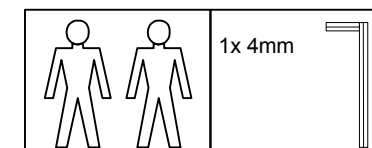

# Servicecard

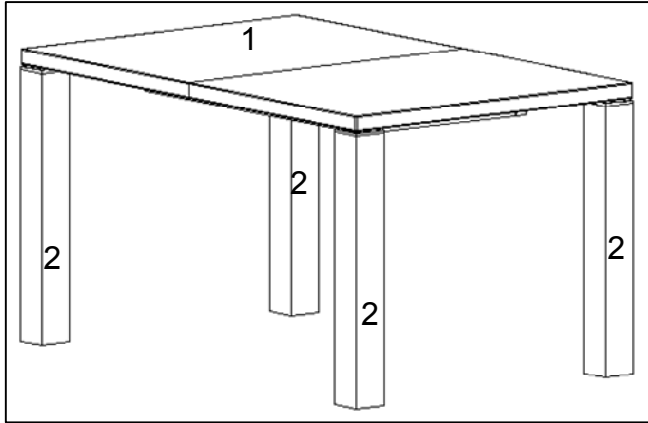

Teilenummer part number	Anzahl quantity
Ab-Nr.:	

Bitte tragen sie die benötigte Teilenummer, Anzahl und AB-Nr. in die nebenstehende Tabelle ein und kontaktieren Ihren Möbelhändler.

Please enter the desired part number, quantity and order confirmation number into the table adjacent and contact your furniture dealer.

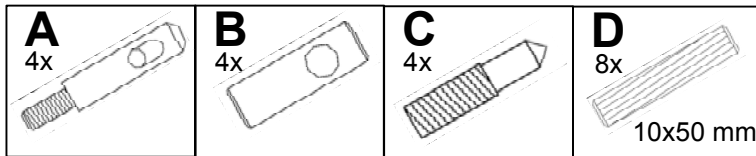

# Montage

**A**

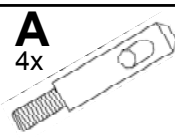

**Verbindungsbolzen eindrehen**  
Weiche und saubere Unterlage verwenden!

Turning in the connecting pins  
Use clean and smooth underlay!

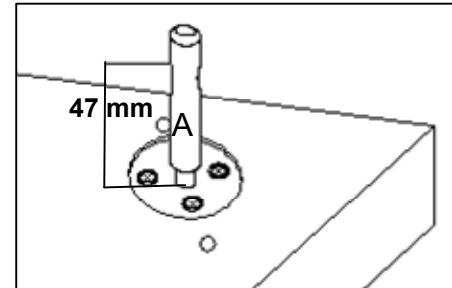
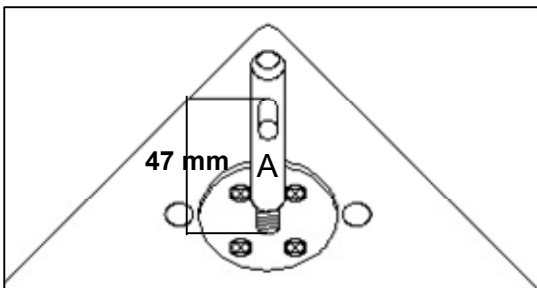

Drehen Sie den Verbindungsbolzen **A** in die Metallmuffen auf der Rückseite der Tischplatte.  
Dabei ist es wichtig, dass die größere Öffnung des Verbindungsbolzens zur Tischmitte zeigt und die Oberkante der Öffnung 47 mm über der Plattenkante liegt!

Screw the connecting pin **A** into the sockets under the table top.  
It is very important that the larger opening of the connecting pin shows to the table center and that the top edge of the larger opening is 47 mm over the table top surface.

**B**

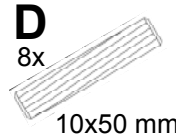

**Dübel einsetzen**  
Inserting dowels

**C**

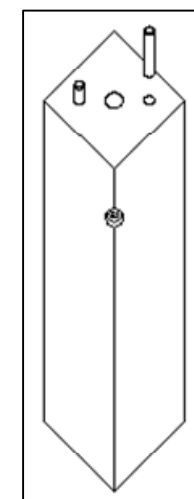
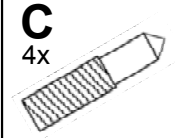
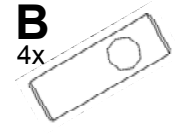

Stecken Sie je zwei Holzdübel **D** in die äußeren Bohrungen an der Stirnseite jedes Tischfußes und drücken diese bis zum Anschlag hinein.

Put two dowels **D** into the outer holes at the head of the table leg.

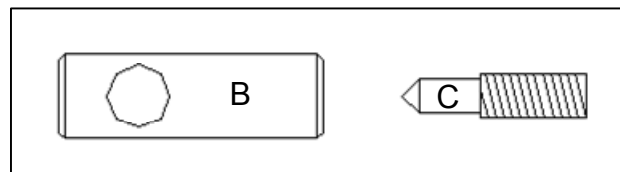

Anschließend drehen Sie je eine Madenschraube **C** stirnseitig in einen Kloben **B** und drehen die Schraube **C** zwei bis drei Umdrehungen hinein.

After that screw grub screw **C** frontally into the block **B** and turn the screw **C** approximately two to three turns.

**D**



**B**  
4x

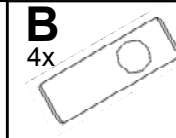

**C**  
4x

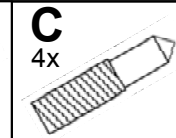

**Einsetzen der Kloben in die Tischfüße**  
Inserting the blocks into the table-legs

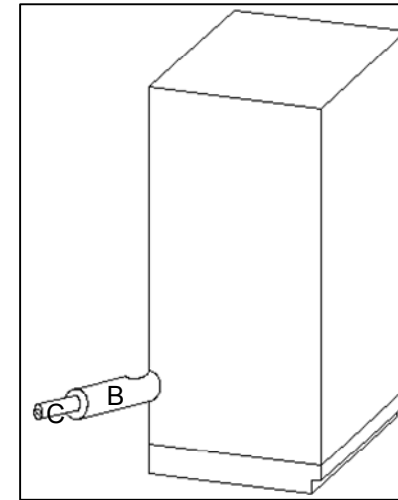

Stecken Sie je einen Kloben **B** mit den Madenschrauben **C** in die diagonalen Bohrungen der Tischfüße.  
Die Löcher in den Kloben müssen vertikal von oben nach unten ausgerichtet sein.

Put the block **B** with the grub screw **C** into the diagonal hole on the table-leg.  
The holes in the blocks must be aligned vertically.

**E**



**Ansetzen der Tischfüße**

Attaching the table-legs

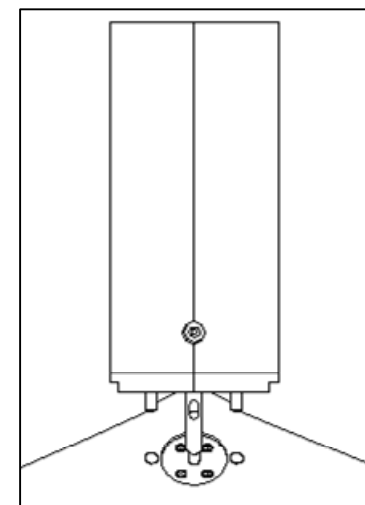

Stecken Sie die Tischfüße „kopfüber“ auf den Verbindungsbolzen und die Bohrungen in der Tischplatte.

Put the table-legs headfirst onto the connecting pins **B** and the holes in the table top.

**F**



**Befestigen der Tischfüße**

Fixing the table-legs

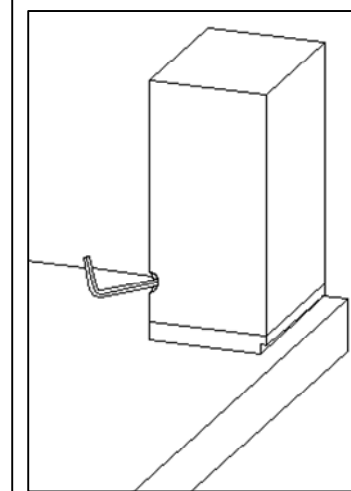

Befestigen Sie die Tischfüße mit dem mitgelieferten Inbusschlüssel und drehen die Madenschraube an.

Fix the table-legs with the provided Allen key and adjust the grub screw.

**G**

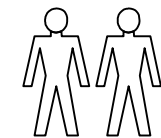

**Aufrichten des Tisches**

Assembly

Nach der Montage der Tischfüße können Sie Ihren Tisch aufrichten. Dazu sollten Sie unbedingt zu zweit sein. Kippen Sie den Tisch nicht seitlich über die Tischfüße, sondern heben Sie den gesamten Tisch ausreichend an und setzen ihn senkrecht ab!  
Um den Tisch ausziehen zu können, müssen die Verschlusslatches unter der Tischplatte gelöst werden.

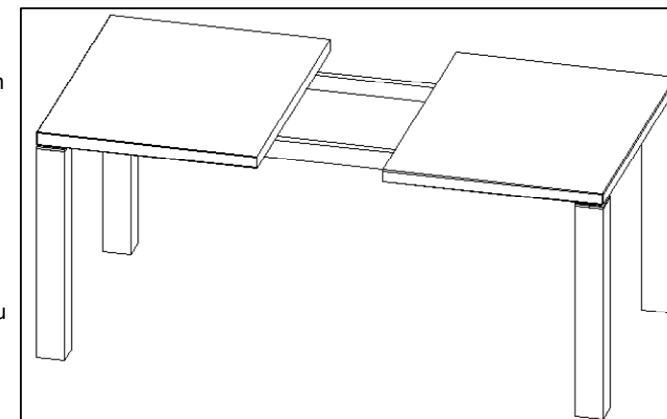

After assembling the table you can put it on its feet. You should do this twosome. Do not tilt it over edgewise, but lift it up enough and put it on its feet vertically.  
To extend the table you must loose the latches under the table top.